

Το σύστημα αποθήκευσης ραφιών ποδηλάτων καρουζέλ συνήθως αναφέρεται σε έναν τύπο **σχάρα στάθμευσης ποδηλάτων** που χρησιμοποιεί έναν περιστρεφόμενο μηχανισμό για την αποτελεσματική αποθήκευση και ανάκτηση ποδηλάτων. Αυτές οι σχάρες έχουν σχεδιαστεί για να μεγιστοποιούν τη χρήση του χώρου, ενώ παρέχουν εύκολη πρόσβαση σε αποθηκευμένα ποδήλατα. Συχνά χρησιμοποιούνται σε χώρους με περιορισμένο χώρο, όπως χώρους αποθήκευσης ποδηλάτων σε κτίρια ή εγκαταστάσεις στάθμευσης ποδηλάτων. Ο σχεδιασμός καρουζέλ επιτρέπει στα ποδήλατα να στοιβάζονται κάθετα και να έχουν πρόσβαση χρησιμοποιώντας μια περιστρεφόμενη πλατφόρμα ή μηχανισμό. Αυτό μπορεί να είναι ιδιαίτερα χρήσιμο σε περιοχές όπου ο χώρος στο δάπεδο είναι περιορισμένος αλλά ο κατακόρυφος χώρος είναι διαθέσιμος. Οι χρήστες μπορούν να περιστρέψουν το καρουζέλ για να έχουν πρόσβαση και να ανακτούν τα ποδήλατά τους εύκολα.

## Εικόνα διάστασης:

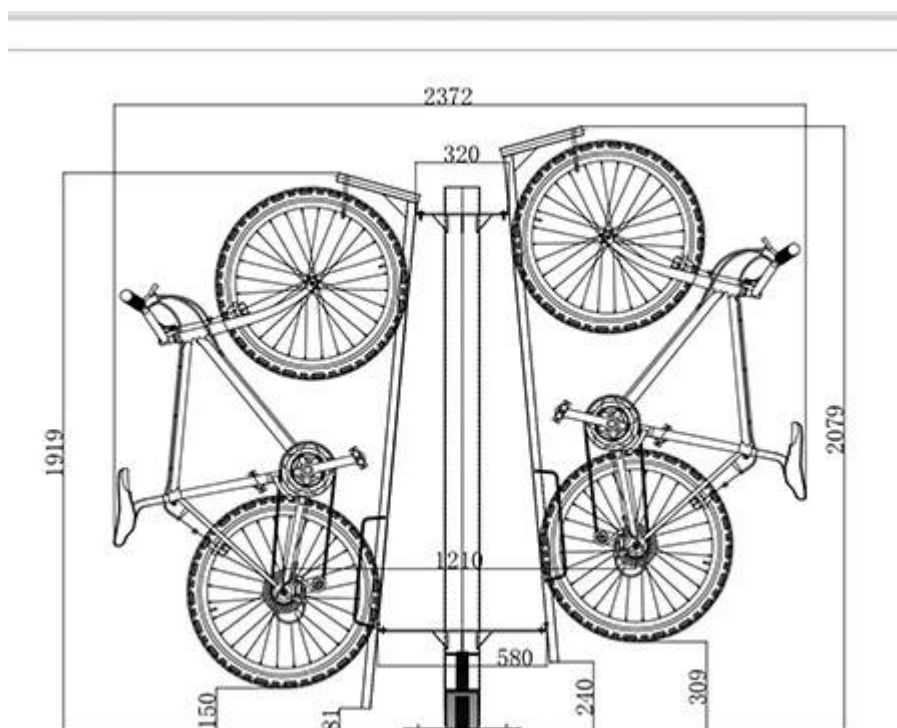

## Βασικά χαρακτηριστικά:

- **Περικτρεφόμενος Μηχανισμός:** Το βασικό χαρακτηριστικό μιας σχάρας ποδηλάτου καρουζέλ είναι ο περιστρεφόμενος μηχανισμός της. Αυτό επιτρέπει στα ποδήλατα να αποθηκεύονται κάθετα και να έχουν πρόσβαση περιστρέφοντας τη σχάρα.
- **Κάθετη αποθήκευση:** Οι σχάρες καρουζέλ επιτρέπουν την κατακόρυφη αποθήκευση των ποδηλάτων, κάτι που είναι ιδιαίτερα ευεργετικό σε περιοχές με περιορισμένο χώρο δαπέδου.
- **Αποδοτικότητα χώρου:** Χρησιμοποιώντας κάθετο χώρο, οι σχάρες καρουζέλ μεγιστοποιούν την χωρητικότητα αποθήκευσης σε μια δεδομένη περιοχή, καθιστώντας τις ιδανικές για χώρους αποθήκευσης ποδηλάτων ή συμπαγείς εγκαταστάσεις στάθμευσης ποδηλάτων.
- **Εύκολη πρόσβαση:** Οι χρήστες μπορούν εύκολα να έχουν πρόσβαση στα ποδήλατά τους περιστρέφοντας το καρουζέλ για να φέρουν το ποδήλατό τους σε ένα βολικό ύψος για

ανάκτηση.

- **Ασφαλές κλείδωμα:** Πολλές σχάρες καρουζέλ διαθέτουν ασφαλείς μηχανισμούς κλειδώματος για την αποφυγή κλοπής και την ασφάλεια του ποδηλάτου κατά την αποθήκευση.
- **Ανθεκτική κατασκευή:** Αυτά τα ράφια είναι συνήθως κατασκευασμένα από ανθεκτικά υλικά όπως ο χάλυβας για να αντέχουν το βάρος πολλών ποδηλάτων και να παρέχουν μακροχρόνια αντοχή.
- **Αρθρωτή σχεδίαση:** Ορισμένες σχάρες καρουζέλ έχουν αρθρωτό σχεδιασμό, που τους επιτρέπει να προσαρμόζονται και να επεκτείνονται με βάση τον αριθμό των ποδηλάτων που πρόκειται να αποθηκευτούν.
- **Συμμόρφωση ADA:** Ανάλογα με το σχεδιασμό, τα ράφια καρουζέλ μπορούν να σχεδιαστούν ώστε να συμμορφώνονται με τις απαιτήσεις προσβασιμότητας του ADA (Americans with Disabilities Act).

Αν ψάχνετε για πιο συγκεκριμένες πληροφορίες ή λεπτομέρειες σχετικά με τα συστήματα αποθήκευσης σχημάτων ποδηλάτων καρουζέλ, μη διστάσετε να επικοινωνήσετε!