

Nosso sistema de armazenamento de porta-bicicletas em carrossel normalmente se refere a um tipo de [suporte para estacionamento de bicicletas](#) que utiliza um mecanismo rotativo para armazenar e recuperar bicicletas de forma eficiente. Esses racks são projetados para maximizar a utilização do espaço e, ao mesmo tempo, fornecer acesso fácil às bicicletas armazenadas. Eles são frequentemente usados em áreas com espaço limitado, como depósitos de bicicletas em edifícios ou estacionamentos para bicicletas. O design do carrossel permite que as bicicletas sejam empilhadas verticalmente e acessadas usando uma plataforma ou mecanismo giratório. Isto pode ser particularmente útil em áreas onde o espaço é limitado, mas há espaço vertical disponível. Os usuários podem girar o carrossel para acessar e recuperar suas bicicletas facilmente.

Figura de dimensão:

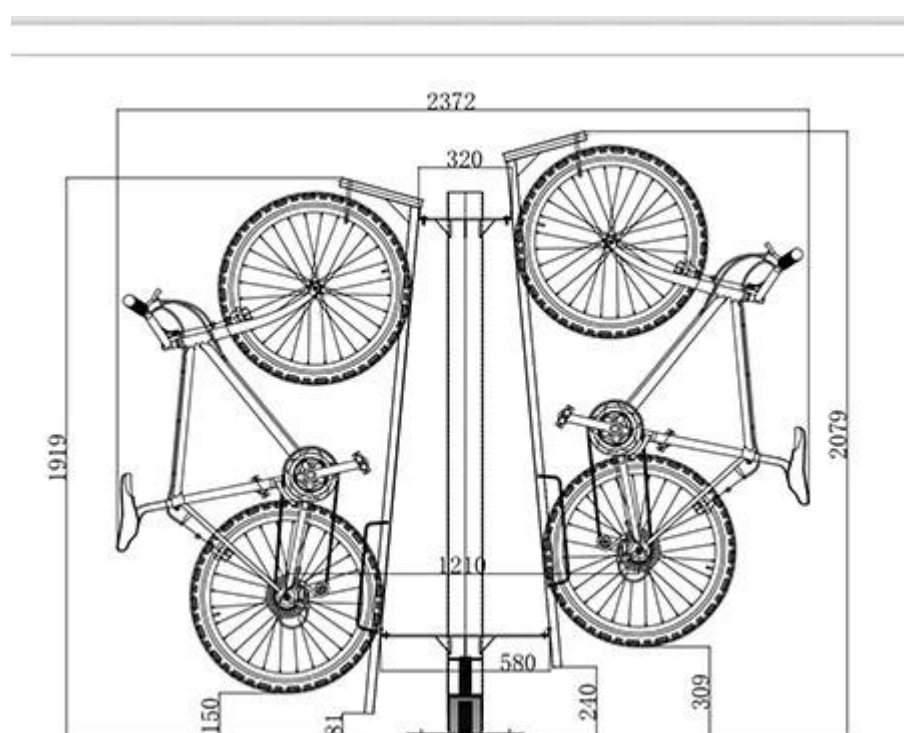

Características principais:

- **Mecanismo rotativo:** A principal característica de um suporte para bicicletas carrossel é seu mecanismo giratório. Isto permite que as bicicletas sejam armazenadas verticalmente e acessadas girando o rack.
- **Armazenamento vertical:** Os suportes carrossel permitem o armazenamento vertical de bicicletas, o que é especialmente benéfico em áreas com espaço limitado.
- **Eficiência Espacial:** Ao utilizar o espaço vertical, os racks carrossel maximizam a capacidade de armazenamento em uma determinada área, tornando-os ideais para depósitos de bicicletas ou estacionamentos compactos para bicicletas.
- **Fácil acesso:** Os usuários podem acessar facilmente suas bicicletas girando o carrossel para colocá-las em uma altura conveniente para recuperação.
- **Bloqueio seguro:** Muitos suportes de carrossel vêm com mecanismos de travamento seguros para evitar roubo e garantir a segurança da bicicleta durante o armazenamento.

- **Construção durável:** Esses racks são normalmente feitos de materiais resistentes, como aço, para suportar o peso de várias bicicletas e proporcionar durabilidade duradoura.
- **Design modular:** Alguns racks carrossel possuem design modular, permitindo que sejam customizados e ampliados de acordo com a quantidade de bicicletas a serem armazenadas.
- **Conformidade com ADA:** Dependendo do projeto, os racks do carrossel podem ser projetados para atender aos requisitos de acessibilidade da ADA (Lei dos Americanos com Deficiências).

Se você estiver procurando informações ou detalhes mais específicos sobre sistemas de armazenamento de porta-bicicletas em carrossel, não hesite em entrar em contato!